

# PF30 Press Fit Bottom Bracket Installation Instructions

Published – May, 2024. ZS126.v8 © Full Speed Ahead



图 1



图 2

## 说明

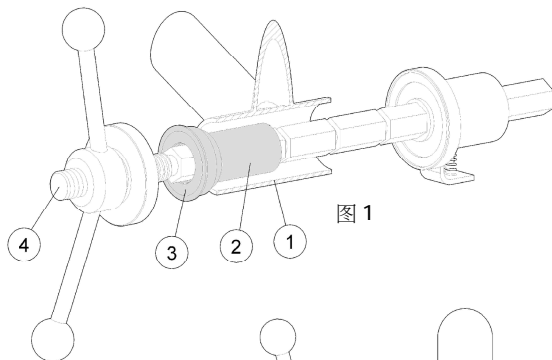
感谢您购买 FSA 产品。请阅读此安装说明书并遵守正确使用之。没有遵从警告和说明书而损害产品是不在保固范围内，如损害自行车；或造成意外以致受伤或死亡。因需使用特殊工具并需要经验才能安装正确，建议由合格自行车技术员安装。FSA & Vision 不承担因不正确安装产品造成损伤的责任。

## 保固

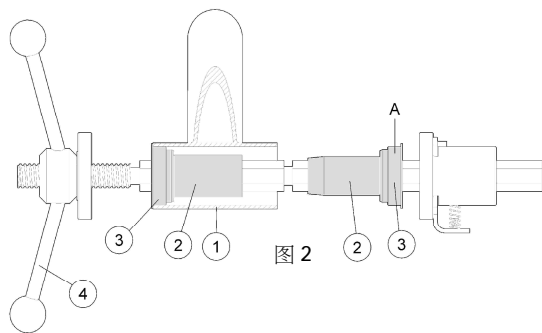
FSA 保固 FSA 与 Vision 产品无材料与制品缺陷，从原购买日起保证两年，除非保固政策中另有规定。保固不可转移只适用于原始购买产品。不可任意改变产品。不要钻、锯或上漆。任何修改将不受保固。保固说明书可由 <https://www.fullspeedahead.com/en/technology> 下载取得。

## 五通碗 (BB) 规格

产品名称 BB-PF8200

产品名称 BB-PF6000

产品名称 BB-PF6003/86/Φ29

产品名称 BB-PF30A/73/SMN

产品名称 BB-PF4002/86/Φ19

产品名称 BB-AL39/46/Φ19

## 零件名称

请依图指示顺序组装:

- ① 五通
- ② 塑料套筒 x1
- ③ 轴承碗组 x2
- ④ 车头碗工具 (自备工具)

## Press Fit BB (压入式五通碗) 安装说明

本说明适用于 FSA 压入式 BB30 五通碗 (PF30) 安装到 PF30 兼容车架。

BB-PF30A/73/SMN 只适用于 Cannondale PRESS FIT 30A 非对称五通宽度 73mm 。

## PF30 Press Fit 安装说明

1. 确实检查并清洁车架五通 ①。确认无铁屑、毛边与残留漆渍，并准备相关的组装工具。
2. 一次安装一个轴承碗组，以免损坏塑料套筒 ②。
3. 将轴承碗组 ③ 与塑料套筒 ② 套入车头碗工具 ④ (图 1)。

**NOTICE** BB-PF8200 & BB-PF6000 & BB-PF6003/86/Φ29 & BB-PF4002 & BB-AL39/46/Φ19 左右侧轴承碗组相同。但 BB-PF30A/73/SMN 二侧轴承碗组不同，分别以 " DS B3234 " 、 " NDS B3233 " 标记。

4. 将车头碗工具 ④ 穿过五通 ①。
5. 使用车头碗工具 ④ 将轴承碗组 ③ 与塑料套筒 ② 压入五通内。锁紧车头碗工具 ④ 直到逼迫轴承碗组 ③ 凸缘面与五通面 ① 接触。
6. 重复步骤 4 到 6 安装另一个轴承碗组，确认塑料套筒对齐且是水平的，可避免损坏塑料套筒。一侧的塑料套筒应容易对应装入另一个塑料套筒 (图 2)。

**NOTICE** 确认轴承碗组和工具接触面对齐且是水平的，可避免损坏塑料套筒与五通。

7. 轴承碗组安装完成后，松开车头碗工具 ④ 并小心自五通移出。
8. 检查轴承的旋转顺畅度。如果转动轴承觉得粗糙，可能轴承碗组在五通内不完全对齐 (同心)。可能需要拆下轴承碗组并重新安装以保证轴承安装在五通内完全对齐 (同心)。

**NOTICE** PF30 的 BB 安装后又拆装极易造成塑料碗损坏，不建议重复拆装。若已损坏塑料碗，必须更换。

**NOTICE** 安装曲柄组前，请确认曲柄组与五通碗组的兼容性，曲柄组的安装请遵循曲柄组制造商的说明。

## 聯絡方式

若有任何問題，請上技術網頁：<https://www.fullspeedahead.com/en/support> 或聯絡:

Full Speed Ahead, USA  
12212 Cyrus Way Mukilteo, WA 98275-5702  
Tel: 1\_425\_488\_8653 Fax: 1\_425\_489\_1082

Full Speed Ahead, Europe  
Via Del Lavoro, 56 20874 Busnago, Milan, Italy  
Tel: +39\_039\_688\_5265 Fax: +39\_039\_682\_3336

TH INDUSTRIES / FSA Asia  
NO.6, Wu-gong 8th Rd., Wufeng Dist., Taichung City 41353, Taiwan (R.O.C.)  
Tel: +886\_4\_2331\_9134 Fax: +886\_4\_2331\_9314