

PF30 Press Fit Bottom Bracket Installation Instructions

Published – May, 2024. ZS126.v8 © Full Speed Ahead



圖 1



圖 2

說明

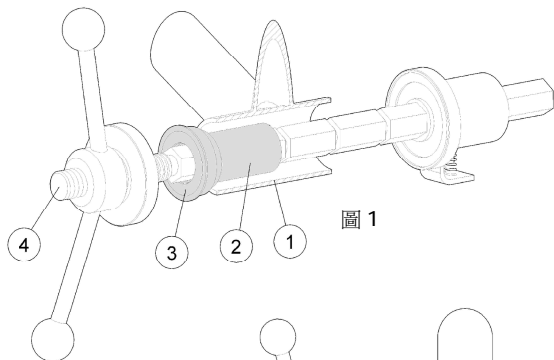
感謝您購買 FSA 產品。請閱讀此安裝說明書並遵守正確使用之。沒有遵從警告和說明書而損害產品是不在保固範圍內，如損害自行車；或造成意外以致受傷或死亡。因需使用特殊工具並需要經驗才能安裝正確，建議由合格自行車技術員安裝。FSA & Vision 不承擔因不正確安裝產品造成損傷的責任。

保固

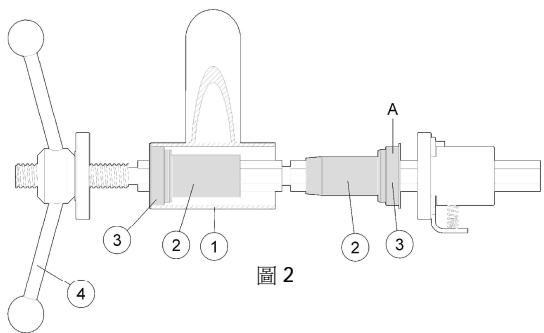
FSA 保固 FSA 與 Vision 產品無材料與製品缺陷，從原購買日起保證兩年，除非保固政策中另有規定。保固不可轉移只適用於原始購買產品。不可任意改變產品。不要鑽、鋸或上漆。任何修改將不受保固。保固說明書可由 <https://www.fullspeedahead.com/en/support/warranty-policy> 下載取得。

五通碗 (BB) 規格

產品名稱 BB-PF8200

產品名稱 BB-PF6000

產品名稱 BB-PF6003/86/Φ29

產品名稱 BB-PF30A/73/SMN

產品名稱 BB-PF4002/86/Φ19

產品名稱 BB-AL39/46/Φ19

零件名稱

請依圖指示順序組裝：

- ① 五通
- ② 塑膠套筒 x1
- ③ 軸承碗組 x2
- ④ 車頭碗工具 (自備工具)

Press Fit BB (壓入式五通碗) 安裝說明

本說明適用於 FSA 壓入式 BB30 五通碗 (PF30) 安裝到 PF30 相容車架。

BB-PF30A/73/SMN 只適用於 Cannondale PRESS FIT 30A 非對稱五通寬度 73mm。

PF30 Press Fit 安裝說明

1. 確實檢查並清潔車架五通 ①。確認無鐵屑、毛邊與殘留漆漬，並準備相關的組裝工具。
2. 一次安裝一個軸承碗組，以免損壞塑膠套筒 ②。
3. 將軸承碗組 ③ 與塑膠套筒 ② 套入車頭碗工具 ④ (圖 1)。

NOTICE B-PF8200 & BB-PF6000 & BB-PF6003/86/Φ29 & BB-PF4002 & BB-AL39/46/Φ19 左右側軸承碗組相同。但 BB-PF30A/73/SMN 二側軸承碗組不同，分別以 " DS B3234 " 、 " NDS B3233 " 標記。

4. 將車頭碗工具 ④ 穿過五通 ①。
5. 使用車頭碗工具 ④ 將軸承碗組 ③ 與塑膠套筒 ② 壓入五通內。鎖緊車頭碗工具 ④ 直到逼迫軸承碗組 ③ 凸緣面與五通面 ① 接觸。
6. 重複步驟 4 到 6 安裝另一個軸承碗組，確認塑膠套筒對齊且是水平的，可避免損壞塑膠套筒。一側的塑膠套筒應容易對應裝入另一個塑膠套筒 (圖 2)。

NOTICE 確認軸承碗組和工具接觸面對齊且是水平的，可避免損壞塑膠套筒與五通。

7. 軸承碗組安裝完成後，鬆開車頭碗工具 ④ 並小心自五通移出。
8. 檢查軸承的旋轉順暢度。如果轉動軸承覺得粗糙，可能軸承碗組在五通內不完全對齊 (同心)。可能需要拆下軸承碗組並重新安裝以保證軸承安裝在五通內完全對齊 (同心)。

NOTICE PF30 的 BB 安裝後又拆裝極易造成塑膠碗損壞，不建議重複拆裝。若已損壞塑膠碗，必須更換。

NOTICE 安裝曲柄組前，請確認曲柄組與五通碗組的相容性，曲柄組的安裝請遵循曲柄組製造商的說明。

聯絡方式

若有任何問題，請上技術網頁：<https://www.fullspeedahead.com/en/support> 或聯絡：

Full Speed Ahead, USA
12212 Cyrus Way Mukilteo, WA 98275-5702
Tel: 1_425_488_8653 Fax: 1_425_489_1082

Full Speed Ahead, Europe
Via Del Lavoro, 56 20874 Busnago, Milan, Italy
Tel: +39_039_688_5265 Fax: +39_039_682_3336

TH INDUSTRIES / FSA Asia
NO.6, Wu-gong 8th Rd., Wufeng Dist., Taichung City 41353, Taiwan (R.O.C.)
Tel: +886_4_2331_9134 Fax: +886_4_2331_9314